

AA (1:2)

A

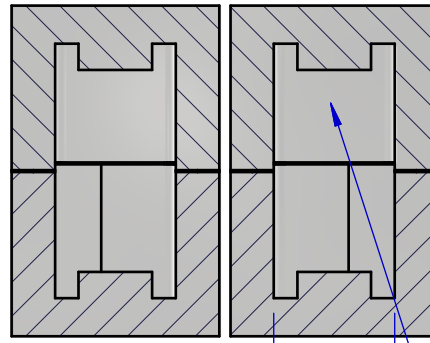
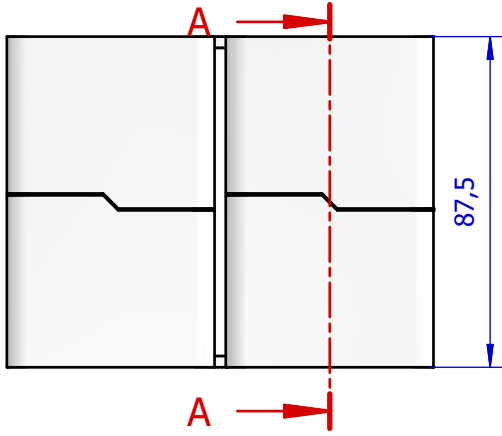

32 H 55 MM+-1 MM

B

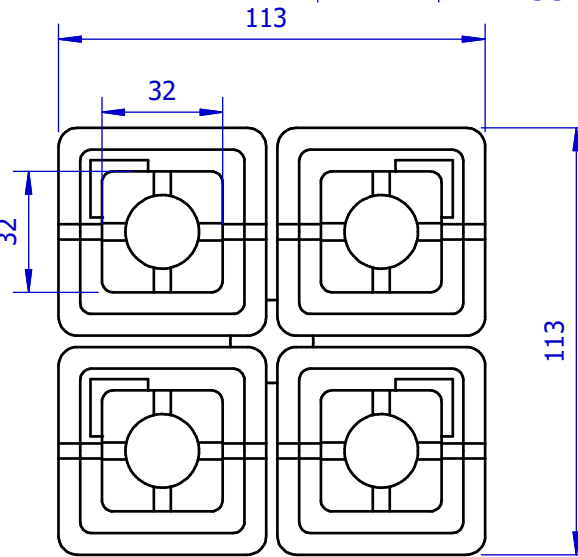
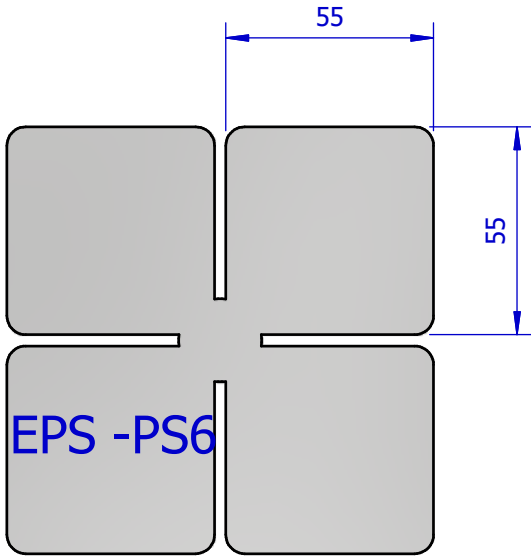

C

D

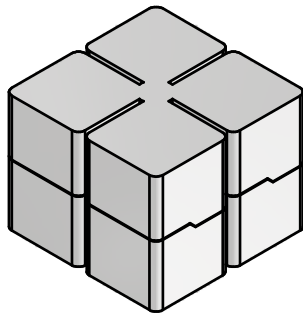

plateau da 4 pezzi da sezionare singolarmente

Plateau 4 pièces à découper individuellement

4-piece plateau to be cut individually

E

EPS -PS6

F

Note di disegno		Tabella revisioni			Autore del disegno		Data		
		Autore	Data	Revisione	Giuseppe		30/03/2025		
					Materiale		Peso netto		
Tolleranze generali a norma UNI EN 22768-2 K							0,76 kg		
Scostamenti per smussi e raccordi (considerata H)									
Da	0	3	6				Rugosità R _a (µm)		
Fino a	3	6	-				Trattamento		
Tolleranza	± 0.2	± 0.5	± 1				Scala		
Scostamenti per dimensioni lineari							A4		
Da	0	6	30	120	400	1000	2000	Committente	
Fino a	6	30	120	400	1000	2000	4000		
Tolleranza	± 0.1	± 0.2	± 0.3	± 0.5	± 0.8	± 1.2	± 2	Descrizione	
Scostamenti per dim. angolari (considerata L del lato più corto)							Foglio		
Da	0	10	50	120	400	1 / 1			
Fino a	10	50	120	400	-	Codice del disegno			
Tolleranza	± 1°	± 0°30'	± 0°20'	± 0°10'	± 0°05'	 Quarti beekeeping			
Tolleranza generale applicata sulle filettature									
Vite 6g - Madrevite 6H									
Tutti i diritti su questo disegno sono di proprietà della ditta Quarti Srl. Pertanto l'uso e la riproduzione non autorizzati di tutte le sue parti, sono perseguibili a norma di legge.									

1

2

3

4